

Im Normalfall sollte dieses Bild auf dem Display zu sehen sein. Ist dies nicht der Fall, wechseln Sie die Anzeige mittels Schiebens des Touchscreens.



Schalten Sie die Anlage bei Arbeitsbeginn an, indem Sie auf „AN“ drücken (Touchscreen).

Zum Arbeitsende auf „NUR LADEGERÄT“ stellen.

Achtung!

vor Fahrtantritt auf „AUS“ stellen.

Über das Display 2 können Sie die momentanen ablesen.



Mögliche Schnellbehebung bei Fehler:

Kein AC IN (kein Strom Eingang):

Ursache:

1. Fi Schutzschalter AC IN hat ausgelöst



FI Hebel hochdrücken

2. AC IN Adapter CEE Blau defekt

Mit TEST Taste Funktion prüfen wenn ausgelöst wurde, AC Eingang OK FI wieder hoch drücken

Batterie wird nicht geladen:

Ursache:

1. Kein SOLAR / AC IN

Fahrzeug in direkter Sonne parken

2. Temperatur 0°C über 50°C

Fahrzeugkabinen heizen bis min. 0°C

3. Batterie leer – weniger 6%

Batterie lädt die ersten % schonend

Das Display 3 zeigt die genauen Werte.

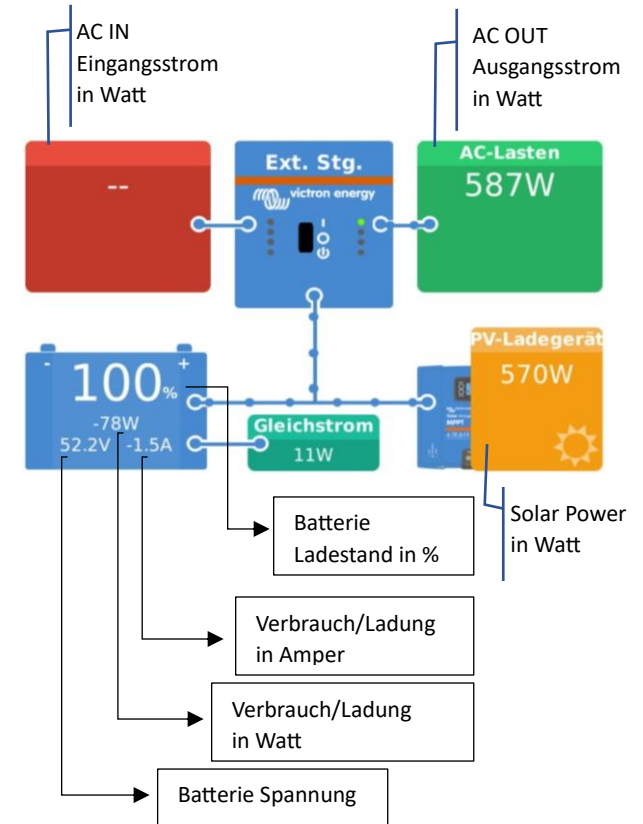

Bei unklärbaren Problemen:
 Tel.: 0162 3826764
 Urs Zimmermann

SILENT-RUNNING.COM